

Technische Lijst De Grote 5



Technische lijst		versie:		dd 14-04-2023	
productie:	De Grote 5 (3+)				
gezelschap:	Meneer Monster				
1x Technicus:	Marco Koppers of Max Auer	Tel: 06-40758189 of 06-48876950	mail: koppersmarco@kpnmail.nl of maxauer2@gmail.com		
Productieleidster:	Iris Vaessen	Tel: 06-34621566	mail: iris@meneermonster.com		
Première:	Zaterdag 8 april 2023, DeLaMar West (Amsterdam)				
Zaal:	Kleine/Midden zaal (soms 90 gr gedraaid op speelvloer)(12mx8m)(ingeschoven tribune indien van toepassing)				
Tijden					
Aanvang opbouw	4 uur voor aanvang				
Bouwtijd	3 uur				
Aankomst acteurs	2:00 voor aanvang				
Duur voorstelling	45 min, <i>géén pauze</i>				
Afbreektijd	60 min				
Personeel					
Aantal technici	opbouw	voorstelling	afbreken		
van Meneer Monster	1	1	1		
van theater	1	1	1		
Aantal acteurs	3 acteurs				
overig personeel	soms productieleidster				
Toneel					
Speelvlak	Bijzonder speelvlak!/: 12m breed, 8m diep. Het decor kan zowel in de breedte als in de lengte van de zaal gepositioneerd worden (90gr gedraaid worden tov speelvlak)				
	Het liefst in de ruimste vloeropstelling: in een vlakke vloer zaal spelen we daardoor het liefst met ingeschoven tribune om een maximale vloerooppervlak te creëren. We overleggen graag met jullie wat de beste zaalopstelling is.				
Hoogte Speelvlak	min 4,5 meter				
Vloer temperatuur	Graag tussen de 18 en 19 graden				
Afstopping	Rondom zwart				
Manteau opening	nvt				
Hoogte portaalbrug	nvt				
Gebruik voordoek	Nee				
Horizondoek	Nee				
Gaasdoek	Nee				
Vloer	Graag een zwarte balletvloer van het huis(Graag gelegd voor aanvang bouw)				
Changementen:	nvt				
Beschrijving decor	Het decor bestaat uit een catwalk met aan 1 uiteinde een decorstuk, bestaande uit een stelling. Aan het andere uiteinde staan kleine houten 'rotsen'.				
	Aan weerszijden in de lengte van de catwalk worden eigen bankjes geplaatst voor het publiek(max. 170 personen)				
Bijzonderheden	Er is een Genie nodig voor het stellen van het licht.				

Brandweer	Geen vuur effecten
Techniek	
Techniek in zaal	Ja, geluid en licht (het liefst zo dicht mogelijk bij de speelvloer)
Licht	Lichttafel van het gezelschap(1 universe)
Gebruik licht van het	Gebruik van het beschikbare licht van het theater(14xPC/Fresnel)
Licht gezelschap	8x RGB led Par(gezelschap neemt eigen doorlus bekabeling mee)
Gebruikte LEE kleuren:	OW
Trekkenwand	nvt
Krachtstroom	nvt
Overig stroom	2x vaste spanning op de vloer, regie(audio + licht) op de vloer
PA	Graag van het theater: 2 (monitor)speakers(+Sub) rondom het speelvlak
Geluid	Midas md12(van het gezelschap), L + R uit
Monitoren	zie PA
Bijzonderheden	Het speelvlak van De Grote 5 is 12mx8m, dit kan zowel in de lengte als in de breedte van het speelvloer gepositioneerd worden. Wij verduidelijken graag deze opzet, mocht hierover onduidelijkheid zijn.
Overigen	
Transport	1 Bakwagen 9m, 1 of 2 personenwagens. Parkeerplaats voor de bakwagen op de laad en los is wenselijk
Laad en Los	Goede toegang tot het toneel is heel wenselijk. Gebruik van liften of smalle doorgangen graag voortijdig melden. Ons langste decorstuk is de spiegelende balletvloer(3,3m), ons hoogste decorstuk is ongeveer 2m.
Kleedkamers	Indien aanwezig: graag 2 kleedkamers
Catering	geen eigen catering, we nemen onze boterhammen mee.
Orkestbak	nvt
Publiek	
Stoelopstelling / zaalbezetting	Aan weerszijde van de catwalk 3 a 4 rijen zittend op hoogte verstelbare banken(gezelschap)
Technische blokkade	Ergens een plekje bij het speelvlak(dus er hoeven geen zitplaatsen geblokkeerd te worden.
programma's	n.v.t.
Inleiding	niet van toepassing
Merchandise	Een banner in de foyer en...

NB. Graag hebben we een week voor aanvang van de voorstelling contact over de meest recente technische lijst. Voor vragen kunt u contact opnemen met bovenstaande contactpersonen.

Meneer Monster **De Grote 5** Lichtplan(1 universe)

Speelvlak 12m x 8m (Verticaal)

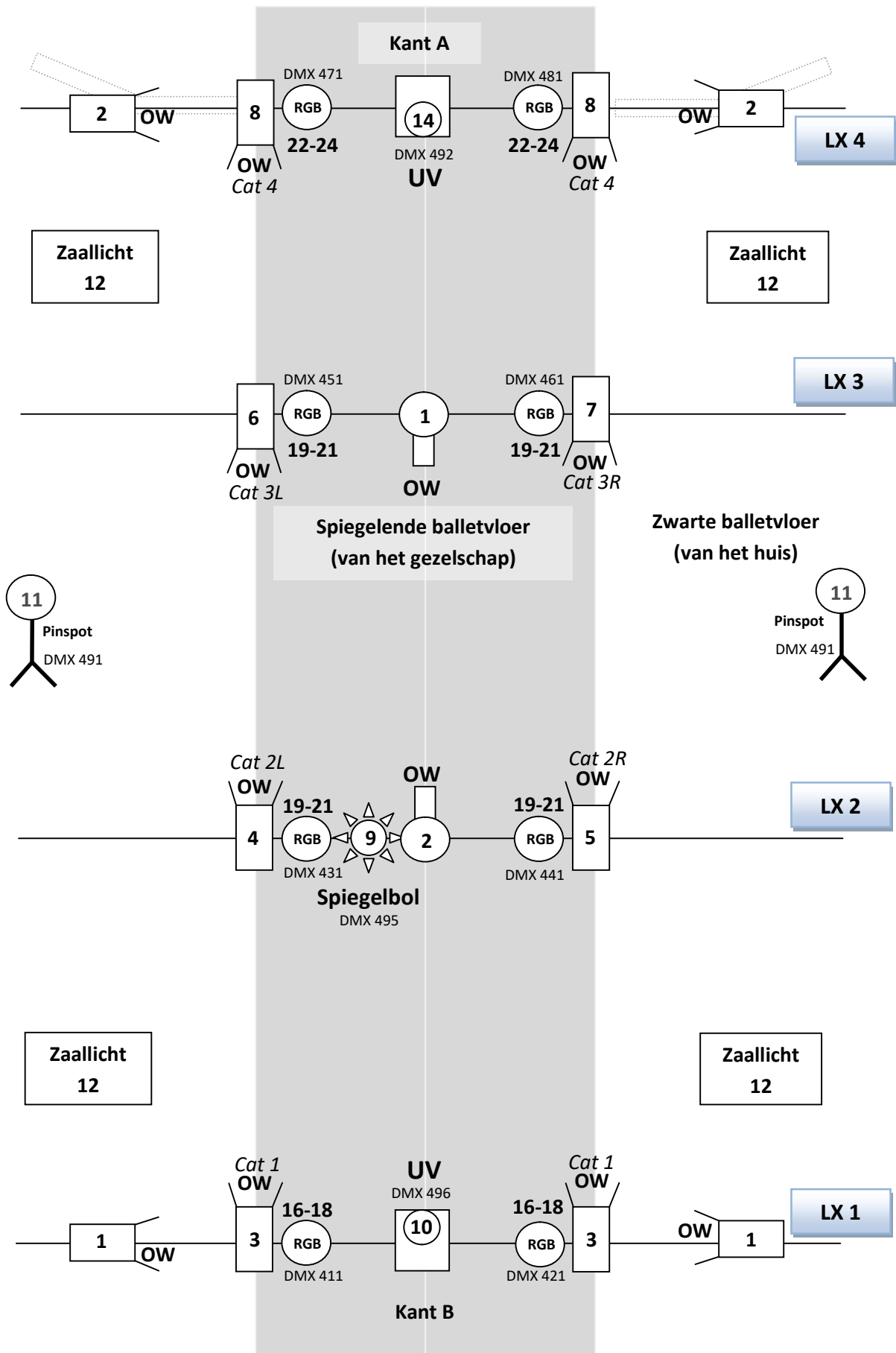

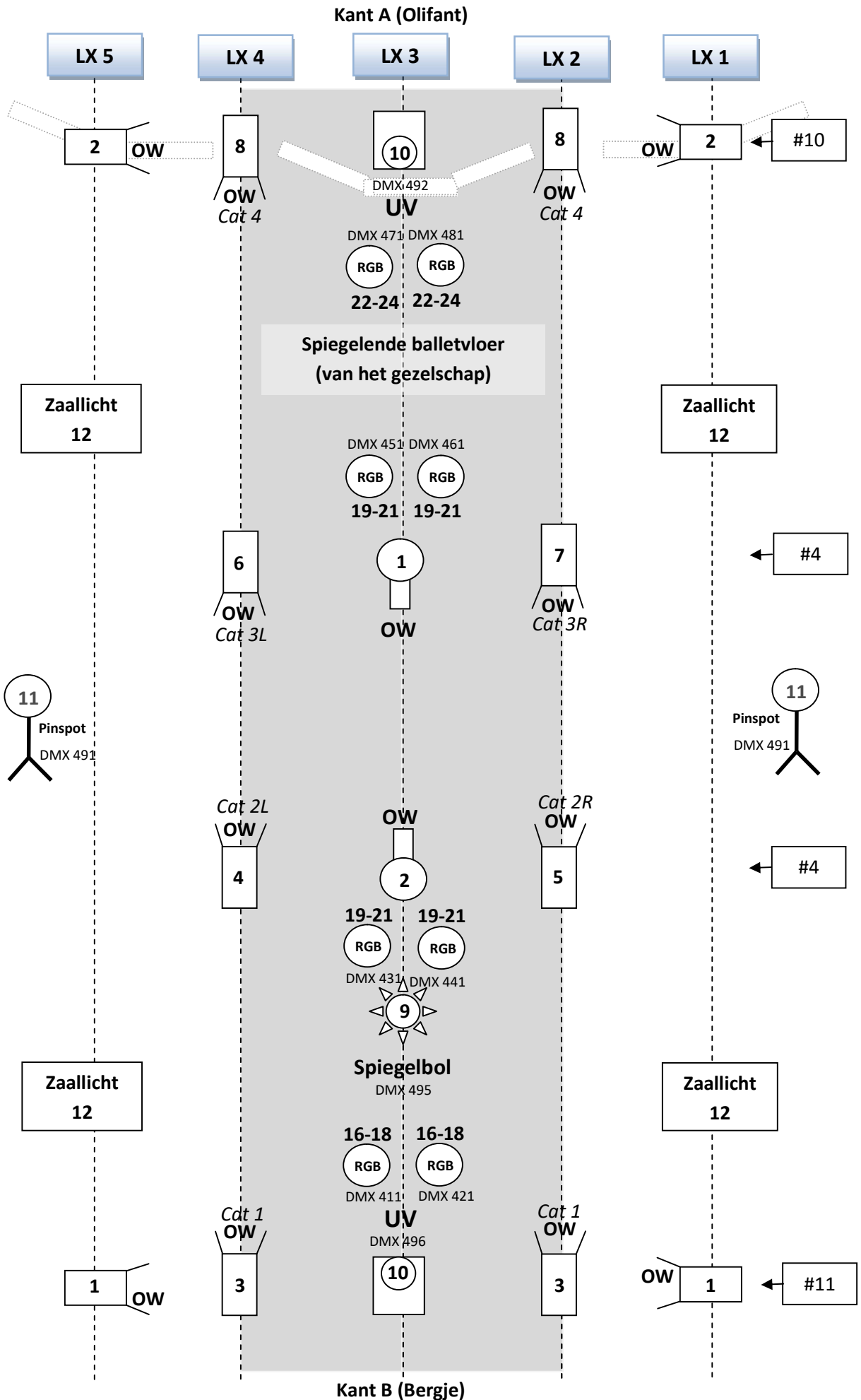

Meneer Monster **De Grote 5** Channellijst

Zero 88 Jester(1 universe: DMX1-512)

Channel 1. Kant B: 2x OW + 1x 202 Front

Channel 2. Kant A: 2x OW + 1x 202 Front

Channel 3. Catwalk 1: 2x OW (Kant A)

Channel 4. Catwalk 2L: OW

Channel 5. Catwalk 2R: OW

Channel 6. Catwalk 3L: OW

Channel 7. Catwalk 3R: OW

Channel 8. Catwalk 4: 2x OW (Kant B)

Channel 9. Spiegelbol motor (Switch) (DMX 495)

Channel 10. UV Led (DMX 492)

Channel 11. Pin Spot (DMX 491)

Channel 12. Zaallicht

Channel 13. -

Channel 14. -

Channel 15. -

Channel 16. Red (LED RGB LX1) (DMX 411 & 421)

Channel 17. Green (LED RGB LX1) (DMX 412 & 422)

Channel 18. Blue (LED RGB LX1) (DMX 413 & 423)

Channel 19. Red (LED RGB LX2 & LX3) (DMX 431 & 441 & 451 & 461)

Channel 20. Green (LED RGB LX2 & LX3) (DMX 432 & 442 & 452 & 462)

Channel 21. Blue (LED RGB LX2 & LX3) (DMX 433 & 443 & 453 & 463)

Channel 22. Red (LED RGB LX4) (DMX 451 & 461)

Channel 23. Green (LED RGB LX4) (DMX 452 & 462)

Channel 24. Blue (LED RGB LX4) (DMX 453 & 463)